

二重構造収納庫

# ナイソー シスター

63  
サイズ



KMW Type

5くらぐ  
水平  
0~32mm

半開き  
防止

キャッチ  
機能

仮ロック  
機能

モヘヤ

扉  
パッキン

アルミ  
レール

アソカー  
プレート

組立  
工具付

棚板付

大切なものを  
コンパクトに収納したいなら



KMW-136E 設置イメージ

## カラー

屋根色  
ブロンズグレー

扉色  
クラシックブラウン

棚・床色  
ミストグレー

ベース色  
ブロンズグレー

※扉色はメタリック塗装



高品質で環境に優しい  
粉体塗装

※扉・棚板を除く

本体色  
ブロンズグレー

違う  
角度も!!



## 構造

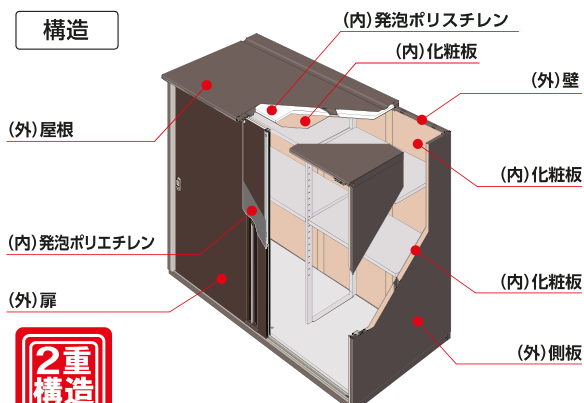



# 違いがわかる 特長説明!

## 1 二重構造だから快適!

屋根裏には断熱材と化粧板、後板・側板には化粧板、扉にも断熱材付で、熱による収納物の変形や結露等に配慮した構造です。



## 3 滑りの良いアルミレール!

上下のレールには耐久性に優れたアルミ材、さらにベアリング戸車の採用で、いつまでも滑りの良さが持続します。また、跳ね返し防止対策として戸車落とし込み加工付です。



## 2 ほこり・雨水の浸入に配慮!

扉上下部にシール材、扉合わせ目にはパッキン材、戸当たり部分にはモヘヤを付け、ほこり・雨水の浸入に配慮しています。

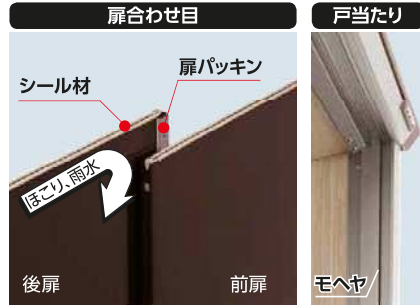

## 4 扉をしっかりキャッチ!

扉の跳ね返し防止性能をさらに向上させるため、召し合わせ部にキャッチ機能を付けています。



## 転倒防止対策も万全!

※台風や地震などの転倒防止に必ずアンカー工事・転倒防止工事を行ってください。



ボルト・ネジ板とも1種類で組立簡単、スパナなどの組立工具付。

## 基本仕様

- 屋根前部の出幅 ▶ 44mm
- 屋根後部の出幅 ▶ 11mm
- 屋根サイドの出幅 ▶ 10mm

床耐荷重 ▶ 5000N/m<sup>2</sup> (500kgf/m<sup>2</sup>)

積雪強度 ▶ 1800N/m<sup>2</sup> (180kgf/m<sup>2</sup>)

・KMW-196, 197, 216は 1200N/m<sup>2</sup> (120kgf/m<sup>2</sup>)

・KMW-199, 217, 219は 1000N/m<sup>2</sup> (100kgf/m<sup>2</sup>)

## 5 仮ロック機能

プッシュ式で鍵がなくても仮ロックができます。鍵はリバーシブルキーを採用しています。



## 6 安全に配慮!

震動による長もの転倒防止用バンド、落下防止用のバーを標準装備しています。



## 7 らくらく水平調節!

アジャストベースで傾斜地にもすっきり設置。付属の工具で簡単に調節(最大32mm)でき、見た目にもきれいな仕上がりです。



## 8 高さ調節も簡単!

棚フックで簡単に高さが調節できます。棚板調節ピッチ50mm (P.42参照) 棚板強度2000~2500N/m<sup>2</sup> (200~250kgf/m<sup>2</sup>) ②集中荷重、衝撃に耐えるものではありません。



二重構造 収納庫

KMW ナイソーシスター

ナイソーシスター [ KMW ] の選び方

1 全63サイズから選びましょう! ※サイズは間口×奥行×高さで構成されていますが、組合せによっては無いサイズもあります。

間口	7サイズ (900, 1100, 1320, 1520, 1740, 1940, 2160mm)
奥行	4サイズ (480, 580, 720, 920mm)
高さ	4サイズ (下段参照)

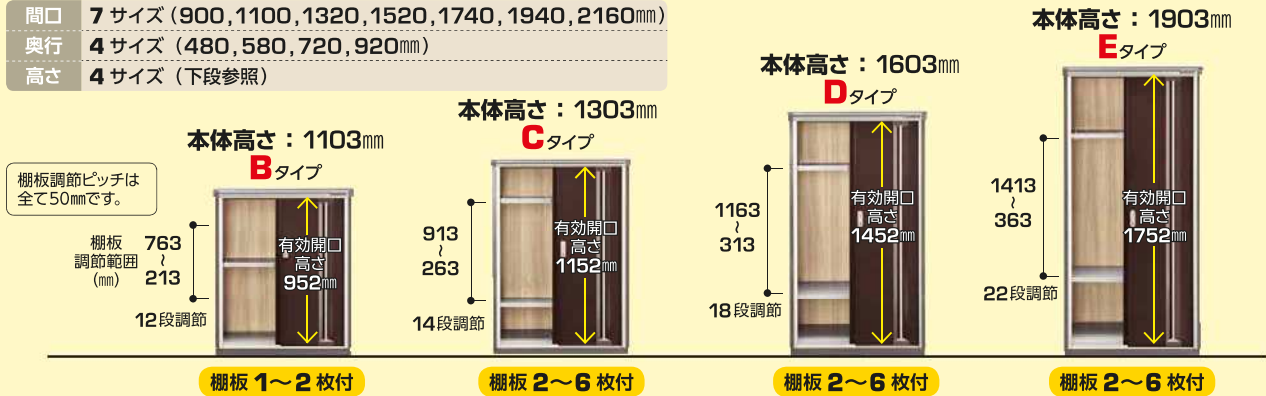

2 棚のタイプを選びましょう!

全面棚タイプは幅全面に棚板が付くタイプで、長もの収納タイプは幅の一部が高さ方向に長いものが収納できるタイプのことです。長もの収納タイプは全機種長もの転倒防止バンド付で、型番末尾にPが付いています。



3 オプションを選びましょう!

オプションはP.55を参照ください。

注文型番はこうなります。

例 **KMW-139E**

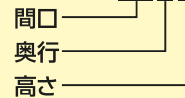

製品重量: 約 51kg / 床面積 0.43㎡ (0.13坪)

全面棚タイプ	長もの収納タイプ
<b>KMW-095B</b>	<b>KMW-095BP</b>
¥57,000	¥60,000

標準組立費 ¥11,000 / 転倒防止工事費別途



製品重量: 約 58kg / 床面積 0.43㎡ (0.13坪)

全面棚タイプ	長もの収納タイプ
<b>KMW-095C</b>	<b>KMW-095CP</b>
¥66,000	¥68,000

標準組立費 ¥11,000 / 転倒防止工事費別途



製品重量: 約 66kg / 床面積 0.43㎡ (0.13坪)

全面棚タイプ	長もの収納タイプ
<b>KMW-095D</b>	<b>KMW-095DP</b>
¥73,000	¥75,000

標準組立費 ¥12,000 / 転倒防止工事費別途

内部寸法

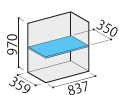

■棚板1枚付(K40)

○基礎ブロック別途(4個)

内部寸法

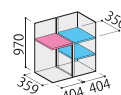

■棚板2枚付(K41×2)  
■別売棚板1枚(K41) ¥1,400

○基礎ブロック別途(4個)

内部寸法

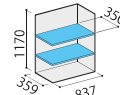

■棚板2枚付(K40×2)

○基礎ブロック別途(4個)

内部寸法

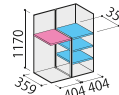

■棚板3枚付(K41×3)  
■別売棚板1枚(K41) ¥1,400

○基礎ブロック別途(4個)

内部寸法

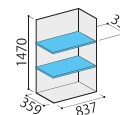

■棚板2枚付(K40×2)

○基礎ブロック別途(4個)

内部寸法

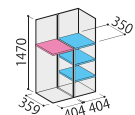

■棚板3枚付(K41×3)  
■別売棚板1枚(K41) ¥1,400

○基礎ブロック別途(4個)

二重構造  
収納庫

KMW  
ナイソーシスター



製品重量: 約 55kg / 床面積 0.52㎡ (0.16 坪)

全面棚タイプ

**KMW-096B**  
¥60,000

長もの収納タイプ

**KMW-096BP**  
¥63,000

標準組立費 ¥12,000 / 転倒防止工事費別途

内部寸法

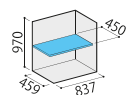

■棚板1枚付 (K70)

内部寸法

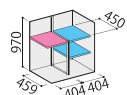

■棚板2枚付 (K71×2)  
■別売棚板1枚 (K71) ¥1,700

○基礎ブロック別途 (4個)



製品重量: 約 63kg / 床面積 0.52㎡ (0.16 坪)

全面棚タイプ

**KMW-096C**  
¥70,000

長もの収納タイプ

**KMW-096CP**  
¥72,000

標準組立費 ¥12,000 / 転倒防止工事費別途

内部寸法

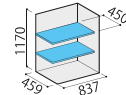

■棚板2枚付 (K70×2)

内部寸法

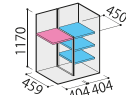

■棚板3枚付 (K71×3)  
■別売棚板1枚 (K71) ¥1,700

○基礎ブロック別途 (4個)



写真は長もの収納タイプ

製品重量: 約 71kg / 床面積 0.52㎡ (0.16 坪)

全面棚タイプ

**KMW-096D**  
¥78,000

長もの収納タイプ

**KMW-096DP**  
¥81,000

標準組立費 ¥13,000 / 転倒防止工事費別途

内部寸法

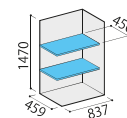

■棚板2枚付 (K70×2)

内部寸法

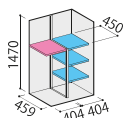

■棚板3枚付 (K71×3)  
■別売棚板1枚 (K71) ¥1,700

○基礎ブロック別途 (4個)

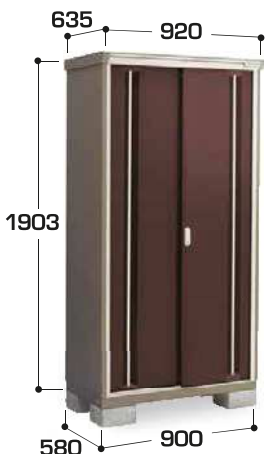

製品重量: 約 79kg / 床面積 0.52㎡ (0.16 坪)

全面棚タイプ

**KMW-096E**  
¥86,000

長もの収納タイプ

**KMW-096EP**  
¥89,000

標準組立費 ¥14,000 / 転倒防止工事費別途

内部寸法

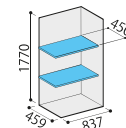

■棚板2枚付 (K70×2)

内部寸法

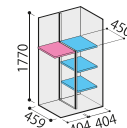

■棚板3枚付 (K71×3)  
■別売棚板1枚 (K71) ¥1,700

○基礎ブロック別途 (4個)



KMW-096C 設置イメージ

オプション  
→  
55  
ページ

二重構造  
収納庫

ナイソーシスター  
KMW



製品重量: 約 71kg / 床面積 0.65㎡ (0.20 坪)

全面棚タイプ	長もの収納タイプ
<b>KMW-097C</b>	<b>KMW-097CP</b>
¥77,000	¥79,000

標準組立費 ¥12,000 / 転倒防止工事費別途

内部寸法

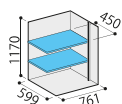

■棚板2枚付 (K70×2)

内部寸法

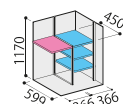

■棚板3枚付 (K71×3)  
■別売棚板1枚 (K71) ¥1,700

○基礎ブロック別途 (4個)



製品重量: 約 80kg / 床面積 0.65㎡ (0.20 坪)

全面棚タイプ	長もの収納タイプ
<b>KMW-097D</b>	<b>KMW-097DP</b>
¥85,000	¥88,000

標準組立費 ¥13,000 / 転倒防止工事費別途

内部寸法

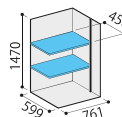

■棚板2枚付 (K70×2)

内部寸法

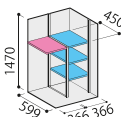

■棚板3枚付 (K71×3)  
■別売棚板1枚 (K71) ¥1,700

○基礎ブロック別途 (4個)



写真は長もの収納タイプ

製品重量: 約 89kg / 床面積 0.65㎡ (0.20 坪)

全面棚タイプ	長もの収納タイプ
<b>KMW-097E</b>	<b>KMW-097EP</b>
¥95,000	¥98,000

標準組立費 ¥14,000 / 転倒防止工事費別途

内部寸法

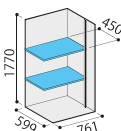

■棚板2枚付 (K70×2)

内部寸法

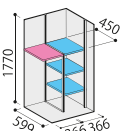

■棚板3枚付 (K71×3)  
■別売棚板1枚 (K71) ¥1,700

○基礎ブロック別途 (4個)

Q 2重構造タイプの保管上の注意点は?



A ほこりや雨水の浸入防止に配慮してある内装材付の物置ですが、より安心して保管していただくためには、段ボール箱やプラスチックケースなどに入れて保管してください。また、生ものや布もの・貴重品の保管は避けてください。



製品重量: 約 55kg / 床面積 0.53㎡ (0.16 坪)

全面棚タイプ	長もの収納タイプ
<b>KMW-115B</b>	<b>KMW-115BP</b>
¥63,000	¥65,000

標準組立費 ¥12,000 / 転倒防止工事費別途

内部寸法

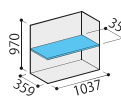

■棚板1枚付 (K42)

内部寸法

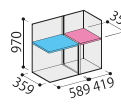

■棚板1枚付 (K43)  
■別売棚板1枚 (K46) ¥1,400

○基礎ブロック別途 (4個)



製品重量: 約 63kg / 床面積 0.53㎡ (0.16 坪)

全面棚タイプ	長もの収納タイプ
<b>KMW-115C</b>	<b>KMW-115CP</b>
¥72,000	¥73,000

標準組立費 ¥12,000 / 転倒防止工事費別途

内部寸法

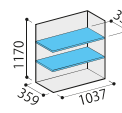

■棚板2枚付 (K42×2)

内部寸法

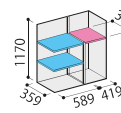

■棚板2枚付 (K43×2)  
■別売棚板1枚 (K46) ¥1,400

○基礎ブロック別途 (4個)

オプション  
55  
ページ



製品重量: 約 72kg / 床面積 0.53㎡ (0.16 坪)

全面棚タイプ	長もの収納タイプ
<b>KMW-115D</b>	<b>KMW-115DP</b>
¥80,000	¥81,000

標準組立費 ¥13,000 / 転倒防止工事費別途

内部寸法

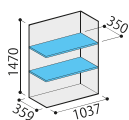

■棚板2枚付(K42×2)

○基礎ブロック別途(4個)

内部寸法

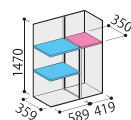

■棚板2枚付(K43×2)

■別売棚板1枚(K46) ¥1,400



製品重量: 約 59kg / 床面積 0.64㎡ (0.19 坪)

全面棚タイプ	長もの収納タイプ
<b>KMW-116B</b>	<b>KMW-116BP</b>
¥66,000	¥67,000

標準組立費 ¥12,000 / 転倒防止工事費別途

内部寸法

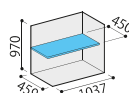

■棚板1枚付(K72)

○基礎ブロック別途(4個)

内部寸法

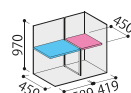

■棚板1枚付(K73)

■別売棚板1枚(K16) ¥1,700



製品重量: 約 69kg / 床面積 0.64㎡ (0.19 坪)

全面棚タイプ	長もの収納タイプ
<b>KMW-116C</b>	<b>KMW-116CP</b>
¥77,000	¥78,000

標準組立費 ¥12,000 / 転倒防止工事費別途

内部寸法

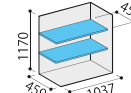

■棚板2枚付(K72×2)

○基礎ブロック別途(4個)

内部寸法

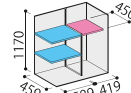

■棚板2枚付(K73×2)

■別売棚板1枚(K16) ¥1,700



製品重量: 約 77kg / 床面積 0.64㎡ (0.19 坪)

全面棚タイプ	長もの収納タイプ
<b>KMW-116D</b>	<b>KMW-116DP</b>
¥85,000	¥86,000

標準組立費 ¥13,000 / 転倒防止工事費別途

内部寸法

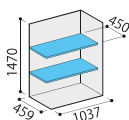

■棚板2枚付(K72×2)

○基礎ブロック別途(4個)

内部寸法

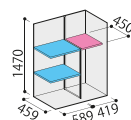

■棚板2枚付(K73×2)

■別売棚板1枚(K16) ¥1,700



製品重量: 約 86kg / 床面積 0.64㎡ (0.19 坪)

全面棚タイプ	長もの収納タイプ
<b>KMW-116E</b>	<b>KMW-116EP</b>
¥94,000	¥95,000

標準組立費 ¥14,000 / 転倒防止工事費別途

内部寸法

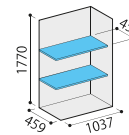

■棚板2枚付(K72×2)

○基礎ブロック別途(4個)

内部寸法

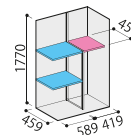

■棚板2枚付(K73×2)

■別売棚板1枚(K16) ¥1,700

### 収納提案

便利に使用して、  
収納力アップ!



KMW-116EP  
内部収納イメージ

長もの収納タイプは型番末尾にPが付いていて、  
長もの転倒防止バンドが標準装備となっています。

二重構造  
収納庫  
KMW  
ナイソーシスター



製品重量: 約 77kg / 床面積 0.79㎡ (0.24 坪)

全面棚タイプ	長もの収納タイプ
<b>KMW-117C</b> ¥86,000	<b>KMW-117CP</b> ¥87,000

標準組立費 ¥12,000 / 転倒防止工事費別途

内部寸法

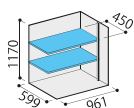

■棚板 2 枚付 (K72×2)

○基礎ブロック別途 (4個)

内部寸法

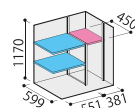

■棚板 2 枚付 (K73×2)  
■別売棚板 1 枚 (K16) ¥1,700



製品重量: 約 87kg / 床面積 0.79㎡ (0.24 坪)

全面棚タイプ	長もの収納タイプ
<b>KMW-117D</b> ¥95,000	<b>KMW-117DP</b> ¥96,000

標準組立費 ¥13,000 / 転倒防止工事費別途

内部寸法

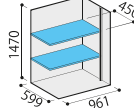

■棚板 2 枚付 (K72×2)

○基礎ブロック別途 (4個)

内部寸法

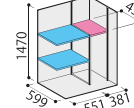

■棚板 2 枚付 (K73×2)  
■別売棚板 1 枚 (K16) ¥1,700



製品重量: 約 97kg / 床面積 0.79㎡ (0.24 坪)

全面棚タイプ	長もの収納タイプ
<b>KMW-117E</b> ¥106,000	<b>KMW-117EP</b> ¥107,000

標準組立費 ¥14,000 / 転倒防止工事費別途

内部寸法

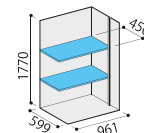

■棚板 2 枚付 (K72×2)

○基礎ブロック別途 (4個)

内部寸法

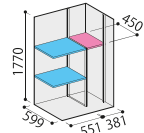

■棚板 2 枚付 (K73×2)  
■別売棚板 1 枚 (K16) ¥1,700



写真は長もの収納タイプ

製品重量: 約 97kg / 床面積 1.01㎡ (0.31 坪)

全面棚タイプ	長もの収納タイプ
<b>KMW-119D</b> ¥103,000	<b>KMW-119DP</b> ¥104,000

標準組立費 ¥14,000 / 転倒防止工事費別途

内部寸法

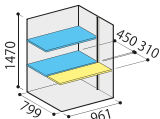

■棚板 2 枚付 (K72×2)

■別売前棚板 1 枚 (K60) ¥2,300

○基礎ブロック別途 (4個)

内部寸法

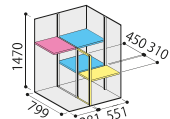

■棚板 2 枚付 (K73×2)  
■別売棚板 1 枚 (K16) ¥1,700  
■別売前棚板セット ¥4,100  
(棚板 K61 + 棚支柱セット KFD)



製品重量: 約 108kg / 床面積 1.01㎡ (0.31 坪)

全面棚タイプ	長もの収納タイプ
<b>KMW-119E</b> ¥117,000	<b>KMW-119EP</b> ¥118,000

標準組立費 ¥15,000 / 転倒防止工事費別途

内部寸法

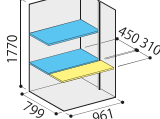

■棚板 2 枚付 (K72×2)

■別売前棚板 1 枚 (K60) ¥2,300

○基礎ブロック別途 (4個)

内部寸法

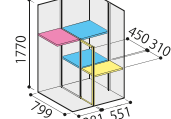

■棚板 2 枚付 (K73×2)  
■別売棚板 1 枚 (K16) ¥1,700  
■別売前棚板セット ¥4,400  
(棚板 K61 + 棚支柱セット KFE)

収納提案

便利に使って、  
収納力アップ!

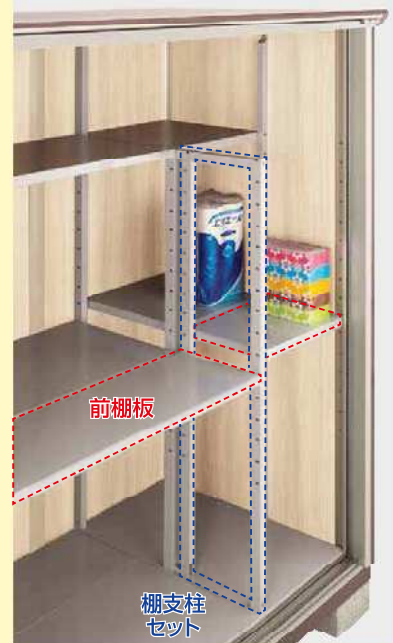

奥行の深い収納物にはオプションの前棚板が便利です。棚支柱セットと同時にご注文ください。(詳細は P.55 参照)

二重構造  
収納庫

KMW  
ナイソーシスター



製品重量: 約 61kg / 床面積 0.63㎡ (0.19 坪)

全面棚タイプ

**KMW-135B**  
¥68,000

長もの収納タイプ

**KMW-135BP**  
¥70,000

標準組立費 ¥12,000 / 転倒防止工事費別途

内部寸法

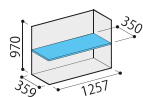

■棚板1枚付(K44)

○基礎ブロック別途(4個)

内部寸法

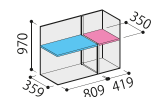

■棚板1枚付(K45)

■別売棚板1枚(K46) ¥1,400



製品重量: 約 71kg / 床面積 0.63㎡ (0.19 坪)

全面棚タイプ

**KMW-135C**  
¥77,000

長もの収納タイプ

**KMW-135CP**  
¥79,000

標準組立費 ¥12,000 / 転倒防止工事費別途

内部寸法

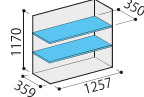

■棚板2枚付(K44×2)

○基礎ブロック別途(4個)

内部寸法

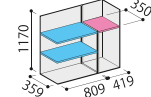

■棚板2枚付(K45×2)

■別売棚板1枚(K46) ¥1,400



製品重量: 約 81kg / 床面積 0.63㎡ (0.19 坪)

全面棚タイプ

**KMW-135D**  
¥86,000

長もの収納タイプ

**KMW-135DP**  
¥88,000

標準組立費 ¥13,000 / 転倒防止工事費別途

内部寸法

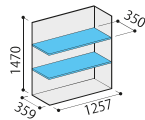

■棚板2枚付(K44×2)

○基礎ブロック別途(4個)

内部寸法

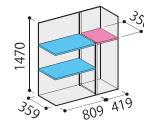

■棚板2枚付(K45×2)

■別売棚板1枚(K46) ¥1,400



製品重量: 約 66kg / 床面積 0.77㎡ (0.23 坪)

全面棚タイプ

**KMW-136B**  
¥73,000

長もの収納タイプ

**KMW-136BP**  
¥75,000

標準組立費 ¥12,000 / 転倒防止工事費別途

内部寸法

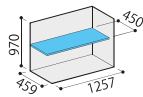

■棚板1枚付(K74)

○基礎ブロック別途(4個)

内部寸法

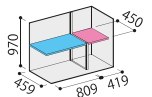

■棚板1枚付(K75)

■別売棚板1枚(K16) ¥1,700



製品重量: 約 77kg / 床面積 0.77㎡ (0.23 坪)

全面棚タイプ

**KMW-136C**  
¥86,000

長もの収納タイプ

**KMW-136CP**  
¥87,000

標準組立費 ¥12,000 / 転倒防止工事費別途

内部寸法

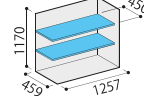

■棚板2枚付(K74×2)

○基礎ブロック別途(4個)

内部寸法

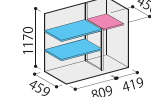

■棚板2枚付(K75×2)

■別売棚板1枚(K16) ¥1,700

Q アンカー工事は必要ですか?



A

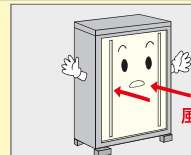

① 強風により物置が基礎ブロックの上でずれます。

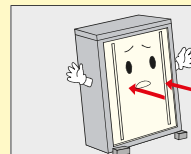

② 物置が基礎ブロックから落下して傾きます。

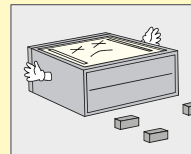

③ こうして転倒する場合がありますので、アンカー工事は必ずしてください。





二重構造  
収納庫

KMW  
ナイソーシスター



製品重量: 約 86kg / 床面積 0.77㎡ (0.23 坪)

全面棚タイプ	長もの収納タイプ
<b>KMW-136D</b> ¥95,000	<b>KMW-136DP</b> ¥97,000

標準組立費 ¥13,000 / 転倒防止工事費別途

内部寸法

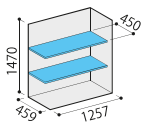

■棚板2枚付 (K74×2)

○基礎ブロック別途 (4個)

内部寸法

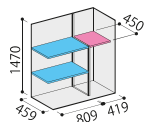

■棚板2枚付 (K75×2)  
■別売棚板1枚 (K16) ¥1,700



製品重量: 約 96kg / 床面積 0.77㎡ (0.23 坪)

全面棚タイプ	長もの収納タイプ
<b>KMW-136E</b> ¥106,000	<b>KMW-136EP</b> ¥108,000

標準組立費 ¥14,000 / 転倒防止工事費別途

内部寸法

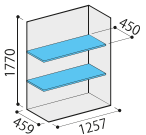

■棚板2枚付 (K74×2)

○基礎ブロック別途 (4個)

内部寸法

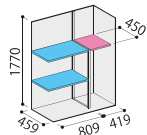

■棚板2枚付 (K75×2)  
■別売棚板1枚 (K16) ¥1,700



製品重量: 約 85kg / 床面積 0.95㎡ (0.29 坪)

全面棚タイプ	長もの収納タイプ
<b>KMW-137C</b> ¥91,000	<b>KMW-137CP</b> ¥92,000

標準組立費 ¥12,000 / 転倒防止工事費別途

内部寸法

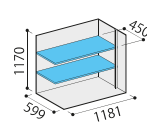

■棚板2枚付 (K74×2)

○基礎ブロック別途 (4個)

内部寸法

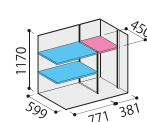

■棚板2枚付 (K75×2)  
■別売棚板1枚 (K16) ¥1,700



製品重量: 約 96kg / 床面積 0.95㎡ (0.29 坪)

全面棚タイプ	長もの収納タイプ
<b>KMW-137D</b> ¥103,000	<b>KMW-137DP</b> ¥105,000

標準組立費 ¥13,000 / 転倒防止工事費別途

内部寸法

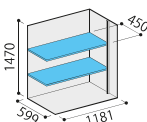

■棚板2枚付 (K74×2)

○基礎ブロック別途 (4個)

内部寸法

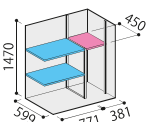

■棚板2枚付 (K75×2)  
■別売棚板1枚 (K16) ¥1,700



KMW-135D 設置イメージ



製品重量: 約 106kg / 床面積 0.95㎡ (0.29 坪)  
写真は長もの収納タイプ

全面棚タイプ	長もの収納タイプ
<b>KMW-137E</b>	<b>KMW-137EP</b>
¥117,000	¥119,000

標準組立費 ¥15,000 / 転倒防止工事費別途

内部寸法

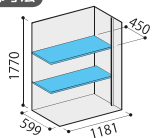

■棚板 2 枚付 (K74×2)

○基礎ブロック別途 (4個)

内部寸法

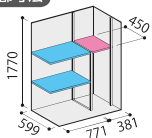

■棚板 2 枚付 (K75×2)

■別売棚板 1 枚 (K16) ¥1,700



製品重量: 約 107kg / 床面積 1.21㎡ (0.37 坪)

全面棚タイプ	長もの収納タイプ
<b>KMW-139D</b>	<b>KMW-139DP</b>
¥112,000	¥114,000

標準組立費 ¥15,000 / 転倒防止工事費別途

内部寸法

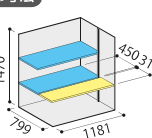

■棚板 2 枚付 (K74×2)

■別売前棚板 1 枚 (K62) ¥2,600

○基礎ブロック別途 (4個)

内部寸法

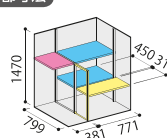

■棚板 2 枚付 (K75×2)

■別売棚板 1 枚 (K16) ¥1,700

■別売前棚板セット ¥4,500 (棚板 K63 + 棚支柱セット KFD)



製品重量: 約 119kg / 床面積 1.21㎡ (0.37 坪)

全面棚タイプ	長もの収納タイプ
<b>KMW-139E</b>	<b>KMW-139EP</b>
¥130,000	¥132,000

標準組立費 ¥16,000 / 転倒防止工事費別途

内部寸法

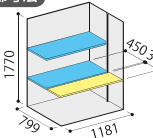

■棚板 2 枚付 (K74×2)

■別売前棚板 1 枚 (K62) ¥2,600

○基礎ブロック別途 (4個)

内部寸法

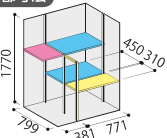

■棚板 2 枚付 (K75×2)

■別売棚板 1 枚 (K16) ¥1,700

■別売前棚板セット ¥4,800 (棚板 K63 + 棚支柱セット KFE)



製品重量: 約 76kg / 床面積 0.88㎡ (0.27 坪)

全面棚タイプ	長もの収納タイプ
<b>KMW-156B</b>	<b>KMW-156BP</b>
¥80,000	¥79,000

標準組立費 ¥13,000 / 転倒防止工事費別途

内部寸法

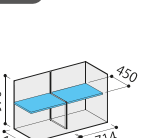

■棚板 2 枚付 (K76×2)

○基礎ブロック別途 (6個)

内部寸法

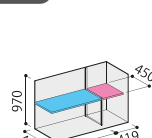

■棚板 1 枚付 (K77)

■別売棚板 1 枚 (K16) ¥1,700



製品重量: 約 90kg / 床面積 0.88㎡ (0.27 坪)

全面棚タイプ	長もの収納タイプ
<b>KMW-156C</b>	<b>KMW-156CP</b>
¥96,000	¥93,000

標準組立費 ¥13,000 / 転倒防止工事費別途

内部寸法

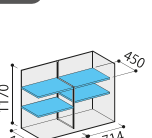

■棚板 4 枚付 (K76×4)

○基礎ブロック別途 (6個)

内部寸法

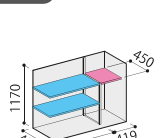

■棚板 2 枚付 (K77×2)

■別売棚板 1 枚 (K16) ¥1,700

### 収納提案

便利に使う、  
収納力アップ!



床面の支柱は厚みがなく、支柱をまたいで収納できます。収納・整理がしやすくなっています。

### 落下防止バー



全機種標準装備で1個「落下防止バー」が付いています。もっと付けたい場合は別売で増やすことも可能です。(P.55 参照)  
また、他の機種の棚板にも装着可能となっています。本体設置後でも簡単にご自分で取付けできますので、ご利用ください。

二重構造  
収納庫

ナイソーシスター  
KMW



製品重量: 約 101kg / 床面積 0.88㎡ (0.27 坪)

全面棚タイプ	長もの収納タイプ
<b>KMW-156D</b> ¥109,000	<b>KMW-156DP</b> ¥106,000

標準組立費 ¥14,000 / 転倒防止工事費別途

内部寸法

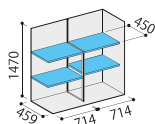

■棚板4枚付 (K76×4)

○基礎ブロック別途 (6個)

内部寸法

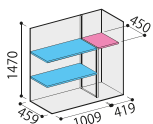

■棚板2枚付 (K77×2)  
■別売棚板1枚 (K16) ¥1,700



製品重量: 約 111kg / 床面積 0.88㎡ (0.27 坪)

全面棚タイプ	長もの収納タイプ
<b>KMW-156E</b> ¥119,000	<b>KMW-156EP</b> ¥116,000

標準組立費 ¥15,000 / 転倒防止工事費別途

内部寸法

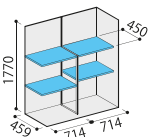

■棚板4枚付 (K76×4)

○基礎ブロック別途 (6個)

内部寸法

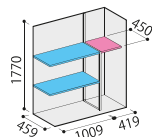

■棚板2枚付 (K77×2)  
■別売棚板1枚 (K16) ¥1,700



製品重量: 約 99kg / 床面積 1.09㎡ (0.33 坪)

全面棚タイプ	長もの収納タイプ
<b>KMW-157C</b> ¥107,000	<b>KMW-157CP</b> ¥104,000

標準組立費 ¥14,000 / 転倒防止工事費別途

内部寸法

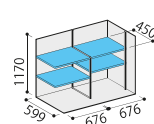

■棚板4枚付 (K76×4)

○基礎ブロック別途 (6個)

内部寸法

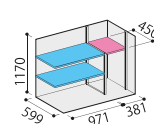

■棚板2枚付 (K77×2)  
■別売棚板1枚 (K16) ¥1,700



製品重量: 約 111kg / 床面積 1.09㎡ (0.33 坪)

全面棚タイプ	長もの収納タイプ
<b>KMW-157D</b> ¥117,000	<b>KMW-157DP</b> ¥114,000

標準組立費 ¥15,000 / 転倒防止工事費別途

内部寸法

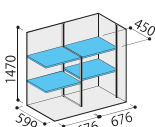

■棚板4枚付 (K76×4)

○基礎ブロック別途 (6個)

内部寸法

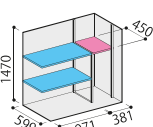

■棚板2枚付 (K77×2)  
■別売棚板1枚 (K16) ¥1,700



製品重量: 約 122kg / 床面積 1.09㎡ (0.33 坪)

全面棚タイプ	長もの収納タイプ
<b>KMW-157E</b> ¥130,000	<b>KMW-157EP</b> ¥127,000

標準組立費 ¥16,000 / 転倒防止工事費別途

内部寸法

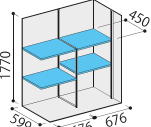

■棚板4枚付 (K76×4)

○基礎ブロック別途 (6個)

内部寸法

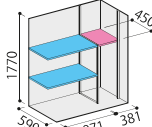

■棚板2枚付 (K77×2)  
■別売棚板1枚 (K16) ¥1,700

収納提案

便利に使う、  
収納力アップ!



長もの収納タイプ全てに長もの転倒防止バンドを1本標準装備しています。

オプション  
55  
ページ



製品重量：約 124kg / 床面積 1.40㎡ (0.42 坪)

全面棚タイプ	長もの収納タイプ
<b>KMW-159D</b>	<b>KMW-159DP</b>
¥128,000	¥125,000

標準組立費 ¥16,000 / 転倒防止工事費別途

内部寸法

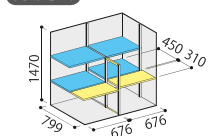

■棚板 4 枚付 (K76×4)  
■別売前棚板セット ¥6,300  
(棚板 K64×2+棚支柱セット KFD)

内部寸法

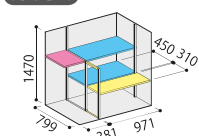

■棚板 2 枚付 (K77×2)  
■別売棚板 1 枚 (K16) ¥1,700  
■別売前棚板セット ¥4,800  
(棚板 K65+棚支柱セット KFD)

○基礎ブロック別途 (6 個)



製品重量：約 136kg / 床面積 1.40㎡ (0.42 坪)

全面棚タイプ	長もの収納タイプ
<b>KMW-159E</b>	<b>KMW-159EP</b>
¥143,000	¥140,000

標準組立費 ¥18,000 / 転倒防止工事費別途

内部寸法

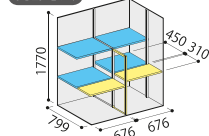

■棚板 4 枚付 (K76×4)  
■別売前棚板セット ¥6,600  
(棚板 K64×2+棚支柱セット KFE)

内部寸法

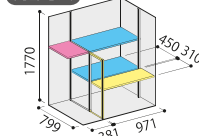

■棚板 2 枚付 (K77×2)  
■別売棚板 1 枚 (K16) ¥1,700  
■別売前棚板セット ¥5,100  
(棚板 K65+棚支柱セット KFE)

○基礎ブロック別途 (6 個)



製品重量：約 100kg / 床面積 1.01㎡ (0.31 坪)

全面棚タイプ	長もの収納タイプ
<b>KMW-176C</b>	<b>KMW-176CP</b>
¥106,000	¥103,000

標準組立費 ¥14,000 / 転倒防止工事費別途

内部寸法

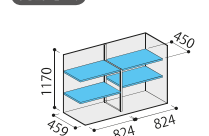

■棚板 4 枚付 (K78×4)

内部寸法

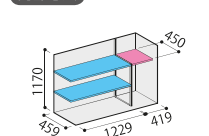

■棚板 2 枚付 (K79×2)  
■別売棚板 1 枚 (K16) ¥1,700

○基礎ブロック別途 (6 個)



写真は長もの収納タイプ

製品重量：約 111kg / 床面積 1.01㎡ (0.31 坪)

全面棚タイプ	長もの収納タイプ
<b>KMW-176D</b>	<b>KMW-176DP</b>
¥118,000	¥115,000

標準組立費 ¥15,000 / 転倒防止工事費別途

内部寸法

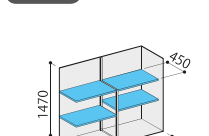

■棚板 4 枚付 (K78×4)

内部寸法

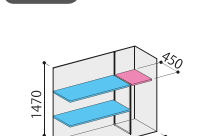

■棚板 2 枚付 (K79×2)  
■別売棚板 1 枚 (K16) ¥1,700

○基礎ブロック別途 (6 個)



製品重量：約 123kg / 床面積 1.01㎡ (0.31 坪)

全面棚タイプ	長もの収納タイプ
<b>KMW-176E</b>	<b>KMW-176EP</b>
¥131,000	¥128,000

標準組立費 ¥16,000 / 転倒防止工事費別途

内部寸法

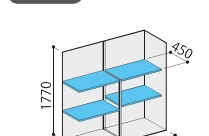

■棚板 4 枚付 (K78×4)

内部寸法

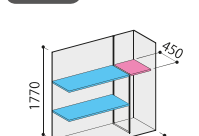

■棚板 2 枚付 (K79×2)  
■別売棚板 1 枚 (K16) ¥1,700

○基礎ブロック別途 (6 個)



製品重量：約 109kg / 床面積 1.25㎡ (0.38 坪)

全面棚タイプ	長もの収納タイプ
<b>KMW-177C</b>	<b>KMW-177CP</b>
¥113,000	¥110,000

標準組立費 ¥15,000 / 転倒防止工事費別途

内部寸法

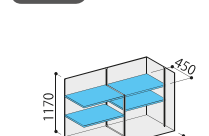

■棚板 4 枚付 (K78×4)

内部寸法

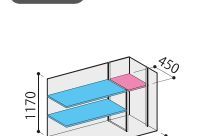

■棚板 2 枚付 (K79×2)  
■別売棚板 1 枚 (K16) ¥1,700

○基礎ブロック別途 (6 個)

二重構造  
収納庫

ナイソーシスター  
KMW



製品重量: 約 122kg / 床面積 1.25㎡ (0.38 坪)

全面棚タイプ	長もの収納タイプ
<b>KMW-177D</b> ¥129,000	<b>KMW-177DP</b> ¥126,000

標準組立費 ¥16,000 / 転倒防止工事費別途

内部寸法

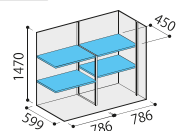

■棚板4枚付(K78×4)

○基礎ブロック別途(6個)

内部寸法

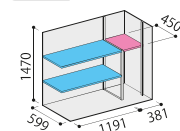

■棚板2枚付(K79×2)  
■別売棚板1枚(K16) ¥1,700



製品重量: 約 134kg / 床面積 1.25㎡ (0.38 坪)

全面棚タイプ	長もの収納タイプ
<b>KMW-177E</b> ¥143,000	<b>KMW-177EP</b> ¥140,000

標準組立費 ¥17,000 / 転倒防止工事費別途

内部寸法

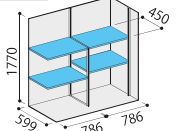

■棚板4枚付(K78×4)

○基礎ブロック別途(6個)

内部寸法

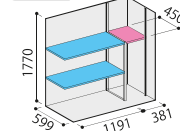

■棚板2枚付(K79×2)  
■別売棚板1枚(K16) ¥1,700



製品重量: 約 135kg / 床面積 1.60㎡ (0.49 坪)

全面棚タイプ	長もの収納タイプ
<b>KMW-179D</b> ¥141,000	<b>KMW-179DP</b> ¥138,000

標準組立費 ¥17,000 / 転倒防止工事費別途

内部寸法

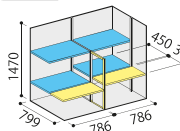

■棚板4枚付(K78×4)

■別売前棚板セット ¥6,500  
(棚板 K66×2+棚支柱セット KFD)

○基礎ブロック別途(6個)

内部寸法

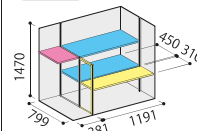

■棚板2枚付(K79×2)  
■別売棚板1枚(K16) ¥1,700

■別売前棚板セット ¥5,100  
(棚板 K67+棚支柱セット KFD)



製品重量: 約 149kg / 床面積 1.60㎡ (0.49 坪)

全面棚タイプ	長もの収納タイプ
<b>KMW-179E</b> ¥161,000	<b>KMW-179EP</b> ¥158,000

標準組立費 ¥19,000 / 転倒防止工事費別途

内部寸法

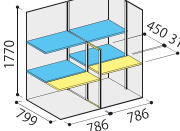

■棚板4枚付(K78×4)  
■別売前棚板セット ¥6,800  
(棚板 K66×2+棚支柱セット KFE)

○基礎ブロック別途(6個)

内部寸法

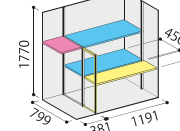

■棚板2枚付(K79×2)  
■別売棚板1枚(K16) ¥1,700

■別売前棚板セット ¥5,400  
(棚板 K67+棚支柱セット KFE)

開け方自由自在の4枚扉タイプ

4枚扉のタイプは収納する場所によって扉を開ける部分を選択できます。扉の開口は間口の約半分が確保できます。

4枚扉タイプは間口1940、2160mmのみとなっています。

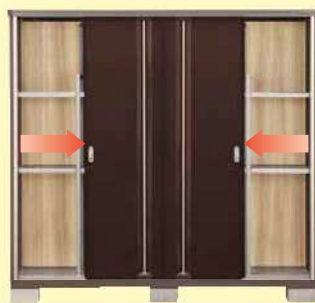

左右開け



中央開け



右側開け



左側開け

オプション  
55  
ページ

二重構造  
収納庫

KMW  
ナイソーシスター



製品重量: 約 114kg / 床面積 1.13㎡ (0.34 坪)

全面棚タイプ

**KMW-196C**  
¥125,000

長もの収納タイプ

**KMW-196CP**  
¥123,000

標準組立費 ¥16,000 / 転倒防止工事費別途

内部寸法

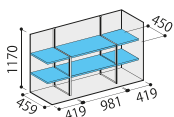

■棚板6枚付(K80×2, K16×4)

○基礎ブロック別途(6個)

内部寸法

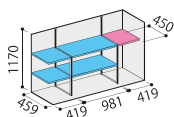

■棚板4枚付(K80×2, K16×2)

■別売棚板1枚(K16) ¥1,700



製品重量: 約 127kg / 床面積 1.13㎡ (0.34 坪)

全面棚タイプ

**KMW-196D**  
¥138,000

長もの収納タイプ

**KMW-196DP**  
¥136,000

標準組立費 ¥17,000 / 転倒防止工事費別途

内部寸法

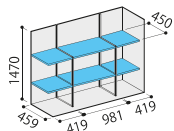

■棚板6枚付(K80×2, K16×4)

○基礎ブロック別途(6個)

内部寸法

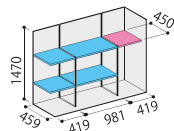

■棚板4枚付(K80×2, K16×2)

■別売棚板1枚(K16) ¥1,700



製品重量: 約 140kg / 床面積 1.13㎡ (0.34 坪)

全面棚タイプ

**KMW-196E**  
¥152,000

長もの収納タイプ

**KMW-196EP**  
¥150,000

標準組立費 ¥18,000 / 転倒防止工事費別途

内部寸法

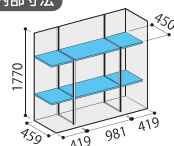

■棚板6枚付(K80×2, K16×4)

○基礎ブロック別途(6個)

内部寸法

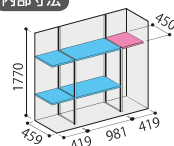

■棚板4枚付(K80×2, K16×2)

■別売棚板1枚(K16) ¥1,700



製品重量: 約 125kg / 床面積 1.40㎡ (0.42 坪)

全面棚タイプ

**KMW-197C**  
¥134,000

長もの収納タイプ

**KMW-197CP**  
¥132,000

標準組立費 ¥17,000 / 転倒防止工事費別途

内部寸法

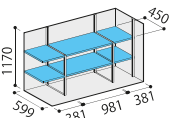

■棚板6枚付(K80×2, K16×4)

○基礎ブロック別途(6個)

内部寸法

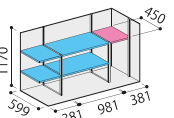

■棚板4枚付(K80×2, K16×2)

■別売棚板1枚(K16) ¥1,700



製品重量: 約 140kg / 床面積 1.40㎡ (0.42 坪)

全面棚タイプ

**KMW-197D**  
¥149,000

長もの収納タイプ

**KMW-197DP**  
¥147,000

標準組立費 ¥18,000 / 転倒防止工事費別途

内部寸法

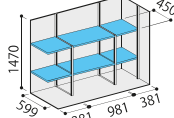

■棚板6枚付(K80×2, K16×4)

○基礎ブロック別途(6個)

内部寸法

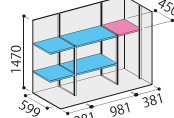

■棚板4枚付(K80×2, K16×2)

■別売棚板1枚(K16) ¥1,700



写真は長もの収納タイプ

製品重量: 約 154kg / 床面積 1.40㎡ (0.42 坪)

全面棚タイプ

**KMW-197E**  
¥165,000

長もの収納タイプ

**KMW-197EP**  
¥163,000

標準組立費 ¥19,000 / 転倒防止工事費別途

内部寸法

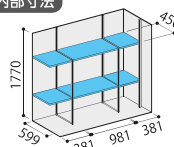

■棚板6枚付(K80×2, K16×4)

○基礎ブロック別途(6個)

内部寸法

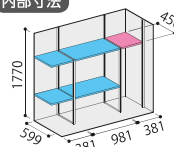

■棚板4枚付(K80×2, K16×2)

■別売棚板1枚(K16) ¥1,700

オプション  
55  
ページ



製品重量: 約 152kg / 床面積 1.78㎡ (0.54 坪)

全面棚タイプ	長もの収納タイプ
<b>KMW-199D</b> ¥162,000	<b>KMW-199DP</b> ¥160,000

標準組立費 ¥19,000 / 転倒防止工事費別途

内部寸法	内部寸法
<ul style="list-style-type: none"> <li>棚板 6 枚付 (K80×2, K16×4)</li> <li>別売前棚板セット ¥9,700 (棚板 K68, K10×2+棚支柱セット KFD×2)</li> </ul>	<ul style="list-style-type: none"> <li>棚板 4 枚付 (K80×2, K16×2)</li> <li>別売棚板 1 枚 (K16) ¥1,700</li> <li>別売前棚板セット ¥8,500 (棚板 K68, K10+棚支柱セット KFD×2)</li> </ul>
○基礎ブロック別途 (6 個)	



製品重量: 約 167kg / 床面積 1.78㎡ (0.54 坪)

全面棚タイプ	長もの収納タイプ
<b>KMW-199E</b> ¥180,000	<b>KMW-199EP</b> ¥178,000

標準組立費 ¥20,000 / 転倒防止工事費別途

内部寸法	内部寸法
<ul style="list-style-type: none"> <li>棚板 6 枚付 (K80×2, K16×4)</li> <li>別売前棚板セット ¥10,300 (棚板 K68, K10×2+棚支柱セット KFE×2)</li> </ul>	<ul style="list-style-type: none"> <li>棚板 4 枚付 (K80×2, K16×2)</li> <li>別売棚板 1 枚 (K16) ¥1,700</li> <li>別売前棚板セット ¥9,100 (棚板 K68, K10+棚支柱セット KFE×2)</li> </ul>
○基礎ブロック別途 (6 個)	



写真は長もの収納タイプ

製品重量: 約 151kg / 床面積 1.25㎡ (0.38 坪)

全面棚タイプ	長もの収納タイプ
<b>KMW-216E</b> ¥157,000	<b>KMW-216EP</b> ¥154,000

標準組立費 ¥18,000 / 転倒防止工事費別途

内部寸法	内部寸法
<ul style="list-style-type: none"> <li>棚板 6 枚付 (K80×2, K81×4)</li> </ul>	<ul style="list-style-type: none"> <li>棚板 4 枚付 (K80×2, K81×2)</li> <li>別売棚板 1 枚 (K81) ¥2,000</li> </ul>
○基礎ブロック別途 (6 個)	



製品重量: 約 166kg / 床面積 1.56㎡ (0.47 坪)

全面棚タイプ	長もの収納タイプ
<b>KMW-217E</b> ¥173,000	<b>KMW-217EP</b> ¥170,000

標準組立費 ¥19,000 / 転倒防止工事費別途

内部寸法	内部寸法
<ul style="list-style-type: none"> <li>棚板 6 枚付 (K80×2, K81×4)</li> </ul>	<ul style="list-style-type: none"> <li>棚板 4 枚付 (K80×2, K81×2)</li> <li>別売棚板 1 枚 (K81) ¥2,000</li> </ul>
○基礎ブロック別途 (6 個)	



製品重量: 約 162kg / 床面積 1.99㎡ (0.60 坪)

全面棚タイプ	長もの収納タイプ
<b>KMW-219D</b> ¥170,000	<b>KMW-219DP</b> ¥167,000

標準組立費 ¥19,000 / 転倒防止工事費別途

内部寸法	内部寸法
<ul style="list-style-type: none"> <li>棚板 6 枚付 (K80×2, K81×4)</li> <li>別売前棚板セット ¥10,100 (棚板 K68, K69×2+棚支柱セット KFD×2)</li> </ul>	<ul style="list-style-type: none"> <li>棚板 4 枚付 (K80×2, K81×2)</li> <li>別売棚板 1 枚 (K81) ¥2,000</li> <li>別売前棚板セット ¥8,700 (棚板 K68, K69+棚支柱セット KFD×2)</li> </ul>
○基礎ブロック別途 (6 個)	



製品重量: 約 179kg / 床面積 1.99㎡ (0.60 坪)

全面棚タイプ	長もの収納タイプ
<b>KMW-219E</b> ¥190,000	<b>KMW-219EP</b> ¥187,000

標準組立費 ¥20,000 / 転倒防止工事費別途

内部寸法	内部寸法
<ul style="list-style-type: none"> <li>棚板 6 枚付 (K80×2, K81×4)</li> <li>別売前棚板セット ¥10,700 (棚板 K68, K69×2+棚支柱セット KFE×2)</li> </ul>	<ul style="list-style-type: none"> <li>棚板 4 枚付 (K80×2, K81×2)</li> <li>別売棚板 1 枚 (K81) ¥2,000</li> <li>別売前棚板セット ¥9,300 (棚板 K68, K69+棚支柱セット KFE×2)</li> </ul>
○基礎ブロック別途 (6 個)	

ナイソーシスター KMW型オプション

1 棚板 (前棚板)



標準棚板取付例



前棚板 (左右取付例)



前棚板 (上下取付例)

種類	棚板1枚		棚板2枚		奥行×幅(mm) ※厚さは全て30mm	制限重量 (1枚当り)	
	価格	梱包番号	価格	梱包番号			
棚板	K16	¥1,700	B2-1695	¥3,400	B2-1696	450× 419	50kg
	K40	¥2,500	H7-7140	¥5,000	H7-7240	350× 837	60kg
	K41	¥1,400	H7-7141	¥2,800	H7-7241	350× 404	30kg
	K42	¥2,600	H7-7142	¥5,200	H7-7242	350×1037	75kg
	K43	¥1,900	H7-7143	¥3,800	H7-7243	350× 589	45kg
	K44	¥2,800	H7-7144	¥5,600	H7-7244	350×1257	90kg
	K45	¥2,500	H7-7145	¥5,000	H7-7245	350× 809	60kg
	K46	¥1,400	H7-7146	—	—	350× 419	30kg
	K70	¥2,600	H7-7170	¥5,200	H7-7270	450× 837	95kg
	K71	¥1,700	H7-7171	¥3,400	H7-7271	450× 404	50kg
	K72	¥3,100	H7-7172	¥6,200	H7-7272	450×1037	120kg
	K73	¥2,100	H7-7173	¥4,200	H7-7273	450× 589	70kg
	K74	¥3,400	H7-7174	¥6,800	H7-7274	450×1257	145kg
	K75	¥2,600	H7-7175	¥5,200	H7-7275	450× 809	95kg
	K76	—	—	¥5,000	H7-7276	450× 714	85kg
	K77	¥3,100	H7-7177	¥6,200	H7-7277	450×1009	115kg
K78	—	—	¥5,200	H7-7278	450× 824	95kg	
K79	—	—	¥6,800	H7-7279	450×1229	140kg	
K80	—	—	¥6,000	H7-7280	450× 981	115kg	
K81	¥2,000	H7-7181	¥4,000	H7-7281	450× 529	60kg	
前棚板	K10	¥1,200	B2-1095	—	—	310× 419	30kg
	K60	¥2,300	H7-7160	—	—	310×1037	65kg
	K61	¥1,600	H7-7161	—	—	310× 589	40kg
	K62	¥2,600	H7-7162	—	—	310×1257	80kg
	K63	¥2,000	H7-7163	—	—	310× 809	55kg
	K64	¥1,900	H7-7164	—	—	310× 714	45kg
	K65	¥2,300	H7-7165	—	—	310×1009	65kg
	K66	¥2,000	H7-7166	—	—	310× 824	55kg
	K67	¥2,600	H7-7167	—	—	310×1229	80kg
	K68	¥2,300	H7-7168	—	—	310× 981	65kg
K69	¥1,400	H7-7169	—	—	310× 529	35kg	

※ 制限重量は 2000 ~ 2500N/m<sup>2</sup> で計算しています。集中荷重、衝撃に耐えるものではありません。

棚支柱セット種類	価格	梱包内容	梱包番号
棚板用 KNB	¥1,900	AB・BB・CKN・CKN 下	H7-7100
// KNC	¥2,200	AC・BC・CKN・CKN 下	H7-7101
// KND	¥2,500	AD・BD・CKN・CKN 下	H7-7102
// KNE	¥2,800	AE・BE・CKN・CKN 下	H7-7103
前棚板用 KFD	¥2,500	BSD・BD・CKX・CKX 下	H7-7107
// KFE	¥2,800	BSE・BE・CKX・CKX 下	H7-7108
奥行480用 KSB	¥1,700	AB・BB・CCKN・CCKN 下	H7-7109
// KSC	¥2,000	AC・BC・CCKN・CCKN 下	H7-7110
// KSD	¥2,300	AD・BD・CCKN・CCKN 下	H7-7111
長もの収納用 KTB	¥2,700	AB・BB・CKN・CKN 下・バンド	H7-7112
// KTC	¥3,000	AC・BC・CKN・CKN 下・バンド	H7-7113
// KTD	¥3,300	AD・BD・CKN・CKN 下・バンド	H7-7114
// KTE	¥3,600	AE・BE・CKN・CKN 下・バンド	H7-7115
// (奥行480用) KPB	¥2,700	AB・BB・CCKN・CCKN 下・バンド	H7-7116
// KPC	¥2,900	AC・BC・CCKN・CCKN 下・バンド	H7-7117
// KPD	¥3,200	AD・BD・CCKN・CCKN 下・バンド	H7-7118

2 落下防止バー



収納物が震動で、落下するのを防ぐバーで棚板1枚 (棚板幅 714mm以上) に複数取付けることもできます。

価格	梱包番号
¥1,900	H7-7990

二重構造  
収納庫

KMW  
ナイソーシスター